

Maxxus Masszázsfofel MX 12.0z

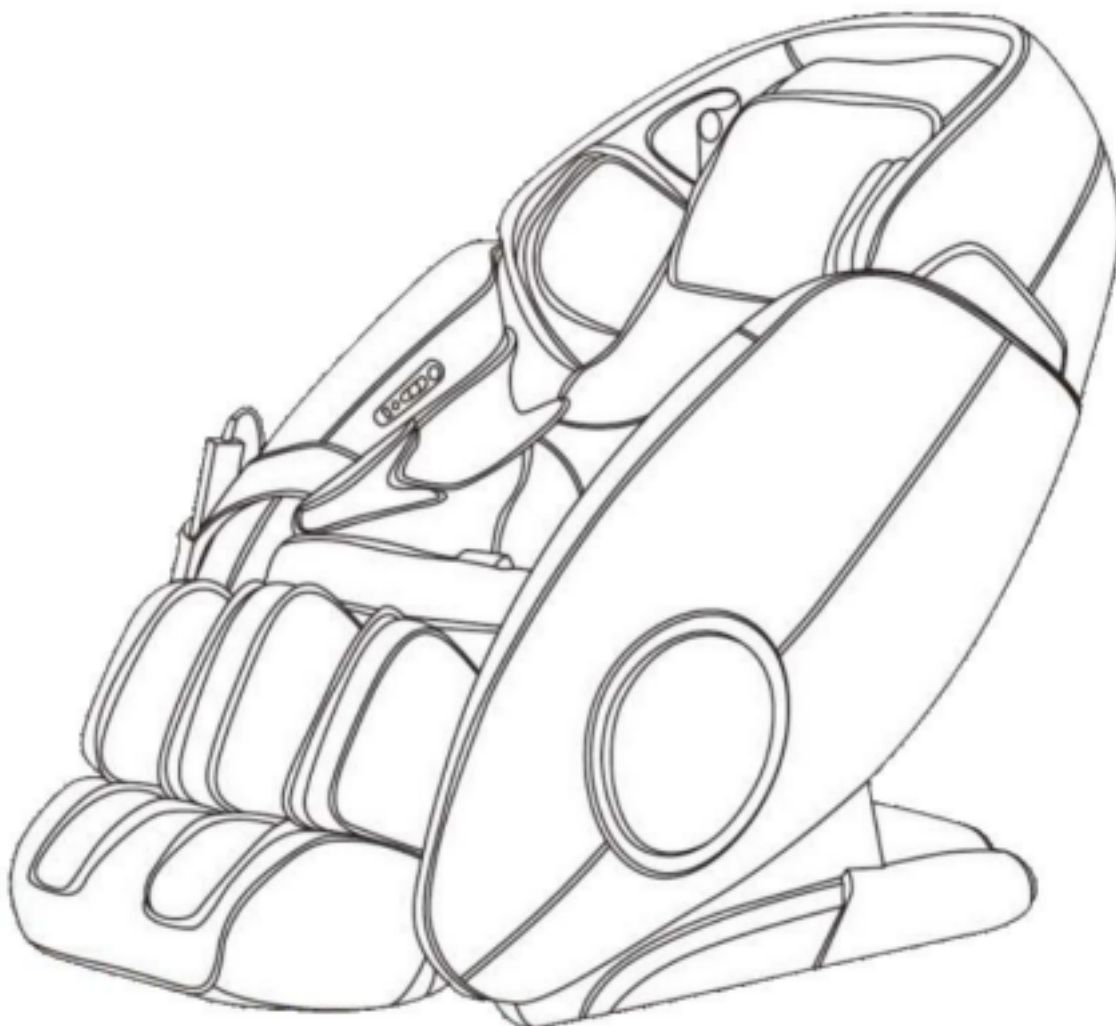

Biztonsági utasítások

A masszázsfotel használata előtt olvassa el a teljes használati útmutatót, különösen a biztonsági előírásokat, a karbantartási és tisztítási utasításokat, valamint a használati utasítást. Győződjön meg arról, hogy mindenki, aki ezt a masszázsfotelt használja, ismerje ezt az információt.

Ügyeljen arra, hogy pontosan kövesse az ebben a kézikönyvben található karbantartási és biztonsági utasításokat. Ezt a masszázsfotelt csak a rendeltetésének megfelelően szabad használni. A rendeltetéstől eltérő használat balesetveszélyt, egészségkárosodást vagy a masszázsfotel károsodását okozhatja, amelyért a forgalmazó nem vállal felelősséget.

Tápfeszültség csatlakozás

- A készülék működéséhez 220-230 V hálózati feszültség szükséges.
- A masszázsfotel csak földelt, külön biztosítókkal ellátott 16 A-es aljzathoz szabad csatlakoztatni, a szállított hálózati kábellel.
- Ha meg akarja változtatni a masszázsfotel helyzetét, mindig húzza ki a hálózati csatlakozót a konnektorból.
- Tisztítás, karbantartás vagy egyéb munka előtt mindig húzza ki a hálózati csatlakozót a konnektorból.
- Ha hosszabbítót használ, győződjön meg arról, hogy az megfelel az irányelveknek és előírásoknak.
- A tápkábelt mindig úgy fektesse le, hogy ne sérüljön meg vagy ne botoljon meg benne.
- Az elektromos készülékek, például okostelefonok, személyi számítógépek, televíziók (LCD, plazma, csöves stb.), játékkonzolok stb. működés közben és készenléti üzemmódban elektromágneses sugárzást bocsátanak ki. Tartsa távol ezeket az eszközöket a masszírozástól, mert meghibásodást vagy interferenciát okozhatnak.
- Biztonsági okokból mindig húzza ki a tápkábelt a konnektorból, ha a készüléket nem használja.

További utasítások

- Válasszon sík, tiszta és könnyen hozzáférhető felületet. Biztosítson optimális szabad helyet és maximális biztonságot a masszázsfotel minden oldalán
- Használat közben gondoskodjon jó szellőzéstől és optimális oxigénellátásról.
- A masszázsfotel kültéri használatra nem alkalmas, ezért tárolása és használata csak mérsékelt, száraz és tiszta helyen lehetséges.
- A működési és tárolási hőmérséklet-tartománynak legalább 10°C és maximum 30°C között kell lennie.
- A masszázsfotel használata és tárolása nedves helyeken, például medencékben, szaunákban, fürdőszobákban stb. nem lehetséges.
- Ügyeljen arra, hogy a masszírozót mindig szilárd, sima és tiszta felületre helyezze működés közben és használaton kívül. Az egyenetlen felületet el kell távolítani vagy ki kell egyenlíteni.
- Az érzékeny padlók, például fa, laminált padló, csempe stb., például karcoktól való megvédésére javasolt tartósan védőszőnyeget helyezni a készülék alá. Győződjön meg arról, hogy a szőnyeg csúszás ellen biztosított.
- Ne helyezze a masszázsfotel közvetlenül világos vagy fehér szőnyegre vagy szőnyegre, mert a készülék lábai megdörzsölhetik azokat.
- Győződjön meg arról, hogy a masszázsfotel a hálózati kábellel együtt nem érintkezik forró tárgyakkal, és megfelelő biztonsági távolságot kell tartani

Biztonsági utasítások

- Ha a masszázsfotel nem használja, húzza ki a tápkábelt, hogy megakadályozza harmadik felek, például gyermekek, nem megfelelő vagy ellenőrizetlen használatát.
- A masszázsfotel első használata előtt konzultáljon orvosával.
- Az alábbi egészségügyi problémákkal/diagnózisokkal rendelkező személyeknek a masszázsfotel használatát előzetesen meg kell beszélniük és pontosítani kezelőorvosával: csontritkulás, szívbetegség, pacemaker, láz, terhesség, nyílt sebek, csonttörések, zúzódások és ficamok, bőrbetegségek, hát- és gerincproblémák.
- A fent felsorolt betegségek vagy diagnózisok esetén az első használat előtt konzultáljon orvosával.
- A masszázsfotel olyan személyek általi használatát, akiknek fizikai, érzékszervi vagy mentális képességei sérültek, vagy akik nem rendelkeznek kellő tapasztalattal és ismeretekkel a masszázsfotel használatával kapcsolatban, mindig tapasztalt, a biztonságért felelős személy felügyelete mellett végezzék. a felhasználótól.
- Fizikai kényelmetlenség, fájdalom és/vagy légzési problémák esetén azonnal hagyja abba a masszázst.
- A masszázst mindig alacsony terheléssel kezdje, és használat közben fokozatosan növelje.
- Egy felhasználó legfeljebb naponta egyszer és legfeljebb 20 percig használja a masszázsfotel.
- A masszázsfotelét étkezés után legkorábban 1 órával használja
- Ne aludjon a masszázs alatt.
- Ügyeljen arra, hogy a masszázs során megfelelő ruházatot viseljen.
- A masszázsfotel csak akkor használható, ha a felhasználó teste száraz. A széket nem szabad közvetlenül zuhanyzás/fürdés után használni.
- Ne használjon semmilyen tartozékot a masszázsfotel használata közben.
 - Egyszerre csak egy személy használhatja ezt a masszázsfotel.
- Minden használat előtt ellenőrizze, hogy a masszázsfotel és a tápkábel kifogástalan állapotban vannak. Soha ne használja a masszázsfotel, ha bármilyen hiba vagy hiba van rajta vagy a tápkábelen
- Ne használja a masszázsfotel, ha a huzata vagy a műbőr sérült.
- Csak eredeti pótalkatrészek használhatók.
- A masszázsfotel minden használat után meg kell tisztítani. Különösen távolítsa el minden szennyeződést, amelyet a test izzadsága vagy

más folyadékok okoztak.

- Mindig ügyeljen arra, hogy folyadékok (italok, izzadság stb.) semmilyen körülmények között ne kerüljenek a masszázsfotelbe, mert ez korrózióhoz, valamint a mechanikai és elektronikus alkatrészek károsodásához vezethet.
- Ez a masszázsfotel gyermekek számára nem alkalmas.
- Használat közben harmadik személyeknek – különösen gyerekeknek és állatoknak – kellő távolságot kell tartaniuk.
- Minden használat előtt ellenőrizze, hogy nincsenek-e tárgyak a masszázsfotel alatt, és minden esetben távolítsa el őket.
- Mindig ügyeljen arra, hogy a masszázsfotel ne használják a gyerekek játékként vagy mászókaként.
- Soha ne végezzen szerkezeti változtatásokat a masszázsfotelben. Ez azonnal érvényteleníti a garanciális és a jótállás utáni igényeket.
- Ennek a masszázsfotelnek a kialakítása a legújabb műszaki és biztonsági szabványokon alapul. Ezt a masszázsfotel csak felnőttek használhatják! Az extrém, helytelen és/vagy nem tervezett használat egészségkárosodáshoz vezethet!

Amikor a lábtámasz fel van emelve, senki ne nyomja rá, hogy elkerülje a masszázsfotel előre esését, a masszázsfotel vagy annak részei sérülését, illetve személyi sérülést.

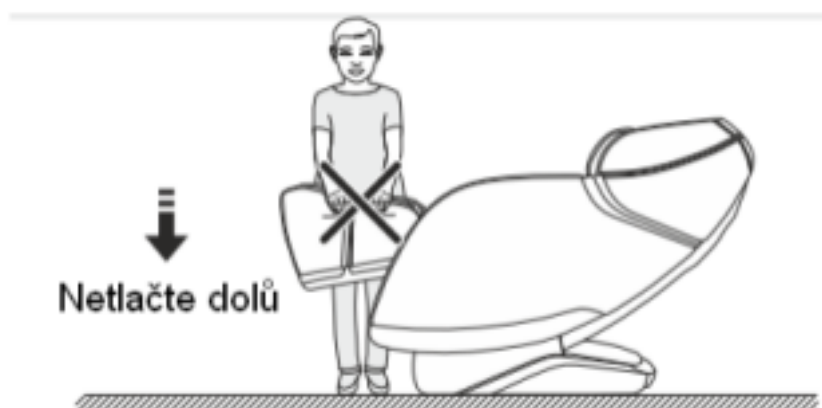

Mielőtt a masszázsfotelbe ül, győződjön meg arról, hogy az ülés megfelelően van elhelyezve a székben. Ha az ülés nincs megfelelően elhelyezve, az fenékfájdalmat és a szék károsodását okozhatja.

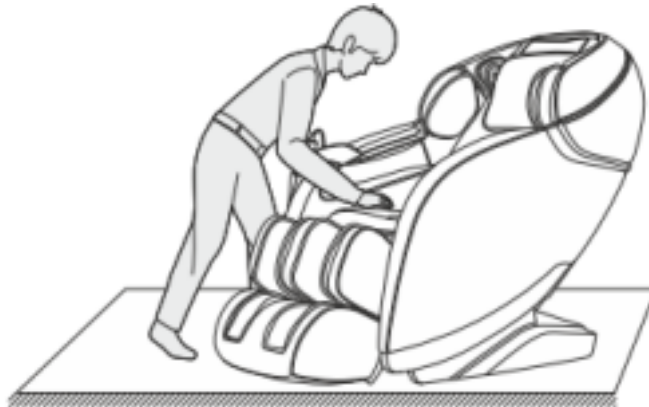

Soha ne húzza ki a hálózati kábelt vagy a vezérlőegység kábelét, amíg a masszázsfotel be van kapcsolva vagy készenléti üzemmódban van. Ez károsíthatja a masszázsfotel vagy áramütést okozhat. Mindig kapcsolja ki a masszázsfotel a főkapcsolóval, majd húzza ki a tápkábelt, esetleg a vezérlőegység kábelét. Ha a masszázsfotel nem használja, mindig húzza ki a tápkábelt, hogy megakadályozza harmadik felek, például gyermekek illetéktelen használatát.

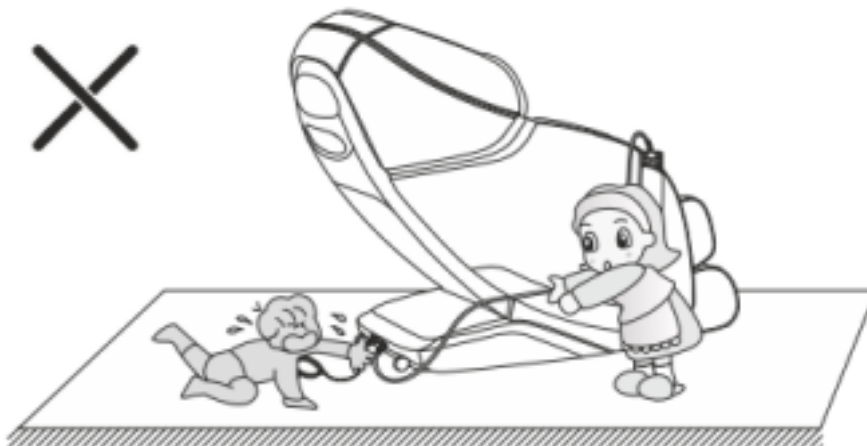

A masszázsfotel használata előtt mindig ellenőrizze, hogy nincsenek alatta gyermekek, háziállatok vagy tárgyak, különösen a lábtartó vagy a háttámla környékén. Használat előtt el kell távolítani őket, mert károsíthatják a készüléket és sérülést okozhatnak.

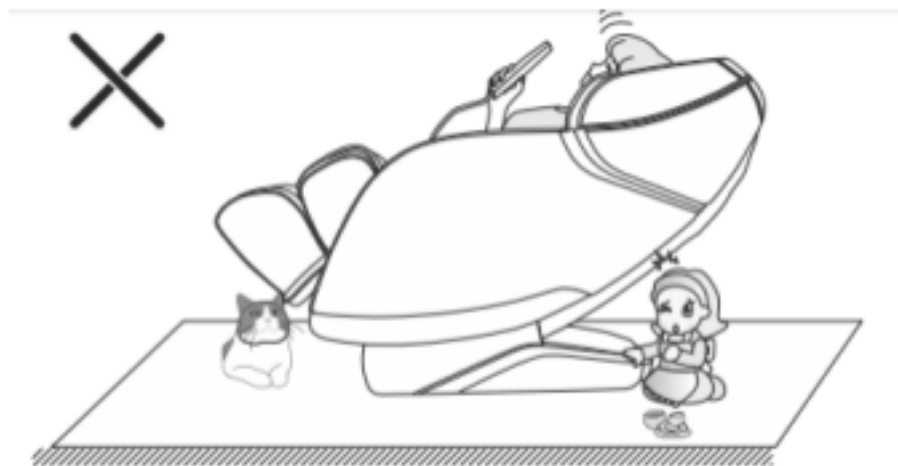

Áttekintés - Masszázsszék

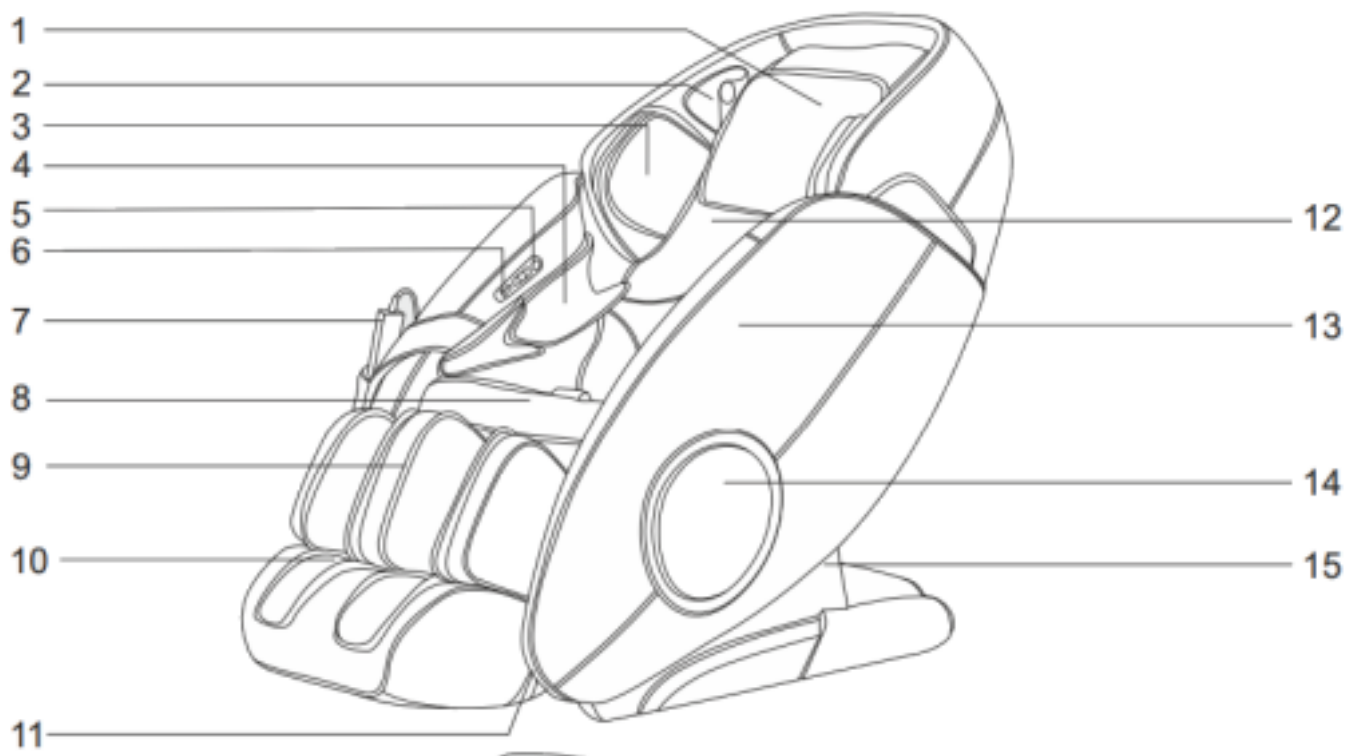

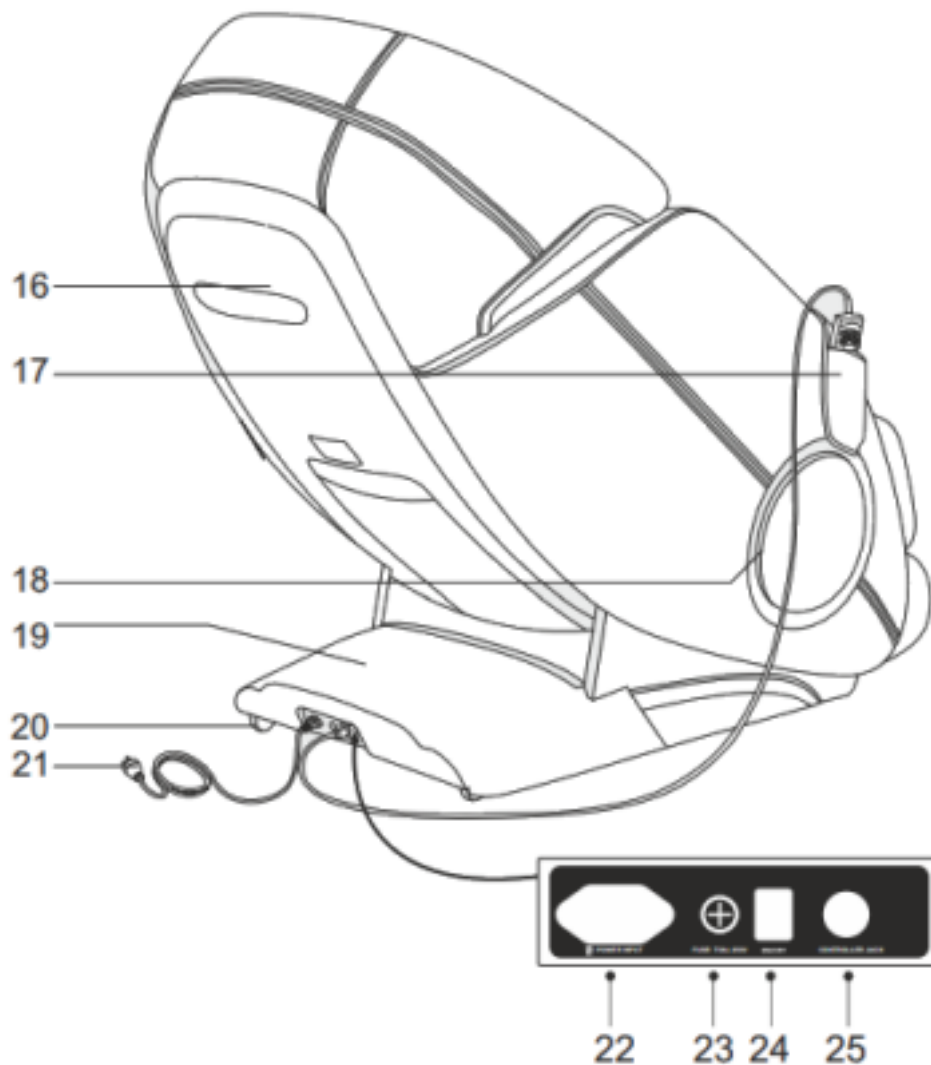

1. egy párna a fej alatt
2. hangszóró / negatív ionok
3. légpárna
4. légpárna
5. kartámasz gyorsbillentyűk
6. USB töltőállomás
7. távirányító
8. ülőpárna
9. lábaknak való rész
10. lábtámasz
11. hátsó lábtámasz
12. hátpárna
13. oldalsáv
14. díszítőelem
15. oldalborító
16. hátlap
17. távirányító zseb

18. LED kruh

20. szállító kerekek
21. tápkábel
22. tápcsatlakozó
23. biztosíték
24. hálózati kapcsoló
25. csatlakozás (távirányító)

Áttekintés – Távirányító

1. LCD kijelző
2. BE/KI gomb
3. váll/nyak helyzetbeállítás
4. nulla gravitáció
5. a lábtámasz megemelése és leengedése
6. talpmasszázs beállítások
7. a háttámla megemelése és leengedése
8. háttámla fűtési funkció
9. nyomásos masszázss levegővel (légzszakok)
10. nyomásos masszázss intenzitása
11. automatikus programgombok
12. kézi masszázsmódok
13. „sebesség”: sebességszabályozó gomb
- „Width”: gomb a szélesség beállításához
14. részmasszázs ban meghatározott hátsó területek

Csatlakozás az elektromos hálózathoz



Csatlakoztassa a hálózati kábelt a masszázsfotel csatlakozóaljzatához.





Ezután csatlakoztassa a tápkábel hálózati csatlakozóját a hálózati aljzathoz.

FIGYELEM: A masszázsfotelt csak földelt, külön biztosítékkal ellátott 16 A-es megszakítóhoz szabad csatlakoztatni, és szakemberrel szerelni a szállított hálózati kábel segítségével.

A masszázs indítása

- Kapcsolja be a masszázsfotelt a főkapcsolóval. A főkapcsoló közvetlenül a hálózati kábel csatlakoztatására szolgáló aljzat mellett található (lásd a fenti képet).
- Nyomja meg a be/ki gombot a távirányítón.
- A masszázsfotel most automatikusan test vizsgálatot végez. A masszázsfotel meghatározza a test alakját és a masszázsához optimális váll/nyak magasságot, valamint az akupresszúrás pontokat.
- Ha a masszázsfotel által meghatározott váll/nyak magassága eltér a tényleges váll/nyak magasságtól, módosíthatja ezt a beállítást. módosíthatja ezt a beállítást az "UP" és "DOWN" gombok megnyomásával. Itt 10 különböző magassági beállítás áll rendelkezésre. Ha 10 másodpercen belül nem változtat a beállításon, a szék a test vizsgálat által meghatározott pozíciót használja a váll/nyak magasságához a masszázs során.

Tlačítka	Popis	Zobrazení
	Pomoci těchto tlačítek lze měnit výšku maximální polohy ramen a krku směrem nahoru nebo dolů.	



- A test vizsgálat során a váll/nyak beállítási szimbóluma megjelenik a kijelzőn, és hang hallható jel. A test vizsgálat során a beállítás szimbóluma megjelenik a kijelzőn

váll/nyak és sípoló hang hallható. A test vizsgálat azonnal ki is hagyhatja annak megkezdése után. Ehhez lépjen közvetlenül a következő lépésre.

- Válassza ki a 6 előre beállított masszázsprogram egyikét a megfelelő program gomb megnyomásával.



Használat

Memória funkció az ülés pozíciójához és a nyak/váll masszázs magasságához

Ez a masszázsfotel két memória funkcióval rendelkezik, M1 és M2, hogy tárolja az ülés helyzetét (a háttámla és a lábtámasz helyzete), valamint a nyak/váll masszázs magasságát.



Amint kikapcsolja a masszázst a távirányító ON/OFF gombjával, a kijelzőn rövid időre megjelenik a „MEMORY” felirat. Nyomja meg kétszer egymás után a kívánt M1 vagy M2 memóriahely gombját. Ezután a kiválasztott memóriahely száma megjelenik a kijelzőn. A masszázsfotel most tárolja a háttámla, a lábtámasz és a váll/nyak masszázs magassági beállításait.

A masszázs most elindításához kihagyhatja a testszkennelést a megfelelő M1 vagy M2 memóriagomb lenyomásával és körülbelül 3 másodpercig tartó nyomva tartásával. A gomb elengedésekor a masszázs azonnal megkezdődik, és a szék az elmentett helyzetbe mozdul. A masszázs során a tárolt ülő helyzetet is megváltoztathatja egy másikra. Nyomja meg és tartsa lenyomva az M1 vagy M2 memória gombot 3 másodpercig, hogy a mentett pozícióba váltson. A mentett üléspozíció bármikor felülírható.











Tlačítko	Popis
	Úložisté 1 (M1)
	Úložisté 2 (M2)

Automatikus masszáz programok





Az automatikus masszáz típusának kiválasztásához nyomja meg a megfelelő gombot a távirányítón. Az AUTO Fx felirat jelenik meg a vezérlő kijelzőjén.

Tlačitko	Popis	Zobrazení
	Hloubková masáž akupresurních bodů, účinná úleva od bolesti.	Auto F1
	Masáž pro uvolnění svalů a napětí.	Auto F2
	RELAX - Masáž pro stimulaci krevního oběhu.	Auto F3
	DEMO - rychlá funkce pro vyzkoušení všech masážních efektů. (Stiskněte tlačítko na 2 sekundy). (Funkci změňte stisknutím tlačítka SPEED).	Auto F0
	Masáž se zaměřením na horní část těla.	Auto F4
	Masáž se zaměřením na dolní část těla	Auto F5



A felsőtest manuális masszázsa





Tlačítko	Typ masáže	Možnosti nastavení	Zobrazení
	Shiatsu	Rychlost a rozsah	
	Kombinace hnětení a lehké poklepové masáže	Rychlost	
	Lehká poklepová masáž	Rychlost a rozsah	
	Hnětací masáž	Rychlost	
	Poklepová masáž	Rychlost a rozsah	

Lehetőségek a felsőtest kézi masszázs beállításához





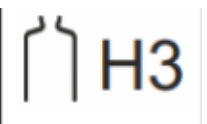

Tlačítko	Popis	Možnosti nastavení	Zobrazení
	Nastavení rychlosti masáže: U výše uvedených typů masáže můžete nastavit rychlost masáže ve 3 stupních.	3 stupně	 Speed
	Nastavení vzdálenosti mezi masážními válečky: U výše uvedených typů masáže můžete nastavit vzdálenost mezi masážními válečky, a tím i rozsah masáže, ve 3 stupních.	3 stupně	 Width

Manuális masszázs pozíció

<u>Funkció</u>	<u>Gomb</u>	<u>Leírás</u>	<u>Kijelző</u>	<u>Beállítási opció(k).</u>
Pozíció kézikönyv masszázsok		Fixpontos masszázs	 HO	ano

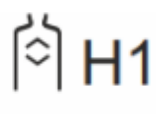

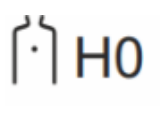

		Részleges masszáz egy bizonyos helyeken		ano
		Teljes felsőtest masszázs		ne
		Részleges masszáz a területen felső hát		ne
		Részleges masszáz a területen derék		ne



Beállítási lehetőségek

Masszázs fent		 H0  H1	Magasabbra tolja a masszázst
Masszázs lent		 H0  H1	Lejjebb tolja a masszázst

Nyomásos masszáz (légpárnák)



<u>Funkció</u>	<u>Gomb</u>	<u>Leírás</u>	<u>Kijelző</u>	<u>Beállítási lehetőségek</u>

levegő Nyomásos masszázs		A kéz és a láb nyomásos masszázs	Arm  Feet 	3 lépésb en vagy kikapc solva
Intenzitás		Nyomott levegős kézmasszázs	Arm 	3 lépésben vagy kikapcsolva

<u>Funkció</u>	<u>Gomb</u>	<u>Leírás</u>	<u>Kijelző</u>	<u>Beállítási lehetőségek</u>
Lábmasszázs		A talp görgős masszázs be- vagy kikapcsolása és az intenzitás beállításait		3 lépésben vagy kikapcsolva

Infra fűtés a hátsó részen





<u>Gomb</u>	<u>Leírás</u>	<u>Kijelző</u>	<u>Megjegyzés</u>

	<p>Takarmányváltás negatív oxigénionok</p>		<p>A negatív ionok ellátásának elindítása vagy leállítása után nyomja meg és tartsa lenyomva ezt a gombot körülbelül 3 óra másodpercig.</p>
---	--	--	---

<u>Funkció</u>	<u>Gomb</u>	<u>Leírás</u>
<p>Funkció a lábtartó megemelése</p>		<p>Nyomja meg ezt a gombot a lábtartó lassú emeléséhez. Az emelés leállításához engedje el a gombot.</p>

<p>Funkció emelés háttámlák</p>		<p>Nyomja meg ezt a gombot a háttámla lassú emeléséhez. Az emelés leállításához engedje el a gombot.</p>
<p>Funkció lefektetés háttámlák</p>		<p>Ennek a gombnak a megnyomása lassan leengedi a háttámlát. Az indítás leállításához engedje fel a gombot</p>
<p>Funkció nulové gravitace</p>		<p>Nyomja meg ezt a gombot három előre beállított dőlésszög kiválasztásához.</p>

Gombok a kartámaszon

	<p>Gomb ON/OFF:</p> <p>Ki- és bekapcsolása a fotelnek</p>
 <p>Zero</p>	<p>Zéró gravitáció:</p> <p>Álljon a legkényelmesebb fekvő pozícióba</p>
 AUTO 	<p>USB csatlakozó:</p> <p>Mobil és tablet töltő helye</p> <p>Automatikus masszáz</p> <p>Csak válassza az automatikus masszázst</p>
	<p>Állva</p> <p>Nyomja meg és tartsa lenyomva ezt a gombot a szék alaphelyzetbe/üléshelyzetbe mozdításához.</p>

Az aktuális masszázst befejezése

Ha szeretné befejezni az aktuális masszázst, nyomja meg a be-/kikapcsoló gombot a távirányítón. Ekkor minden masszázsfunkció automatikusan leáll, a háttámla a maximális helyzetbe kerül, a lábtámasz pedig a maximális helyzetbe süllyed.

Ha az aktuális masszázsidő lejár, az összes masszázsfunkció is leáll. A háttámlák és a lábtámasz helyzete azonban változatlan marad. Az eredeti helyzetükbe való visszaállításhoz (háttámla fel/lábtámasz le) nyomja meg a távirányító be-/kikapcsoló gombját.



A masszázsfotel kikapcsolása

Az aktuális masszázst befejezése után kapcsolja ki a masszázsfotel a főkapcsolóval. Biztonsági figyelmeztetés: Annak elkerülése érdekében, hogy harmadik felek (például gyermekek) felügyelet nélkül használják a masszázsfotel, húzza ki a vezetéket úgy, hogy először húzza ki a kábelt a konnektorból, majd húzza ki a vezetéket a masszázsfotelből. A tápkábelt a masszázsfotelről elkülönítve tárolja.

Bluetooth audio és hangszóró funkció

Ez a masszázsfotel Bluetooth 4.0 vevővel van felszerelve.

Kapcsolja be a masszázsfotel, majd keressen új Bluetooth-eszközöket okostelefonján vagy táblagépen keresztül. Masszázsszéke az "IMCM-...." címkével jelenik meg. A zeneválasztás és a masszázsfotelbe épített hangszórók hangerejének beállítása kívülről, az Ön által használt okostelefonon vagy táblagépen keresztül történik

Párna és hátpárna

A párnával szabályozhatja a nyak- és vállmasszázs intenzitását. Eldöntheti, hogy használ-e párnát a feje alá (ajánlott), vagy sem. A háttámla cipzárral kapcsolódik a háttámlához (lásd 1. kép). A fej alatti párna és a hátoldali párna tépőzárral van rögzítve (lásd 2. kép).

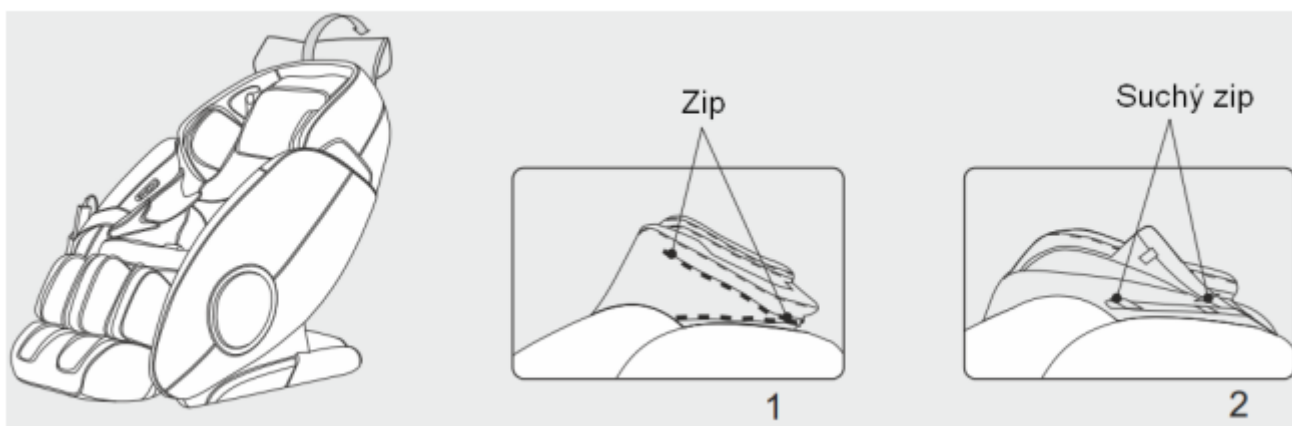

Padlóvédelem

Mivel a széknek nagy a saját tömege, javasoljuk, hogy használjon védelmet az érzékeny padlókon, például parketta, laminált padló stb. Használhat erre a célra szőnyeget, de védőszőnyeget is.

Szállítás

A masszázsfotel egyszerű és biztonságos szállítása érdekében a padlóburkolat hátulján két robusztus szállítókerék található. A masszázsfotel szállításához álljon mögé, és két kézzel fogja meg a háttámla felső végét. Most emelje fel a masszázsfotel elejét úgy, hogy a háttámlát maga felé húzza, amíg a szállítókerékek hozzá nem érnek a padlóhoz. Most a szállítókerékek segítségével könnyedén mozgathatja a masszázsfotelt a kívánt pozícióba.

Jegyzet:

A masszázsfotel nagy súlya miatt több ember emelése javasolt. Mindig ügyeljen arra, hogy a szék szilárd és biztonságos alappal rendelkezzen, amikor emeli, szállítja és leteszi.

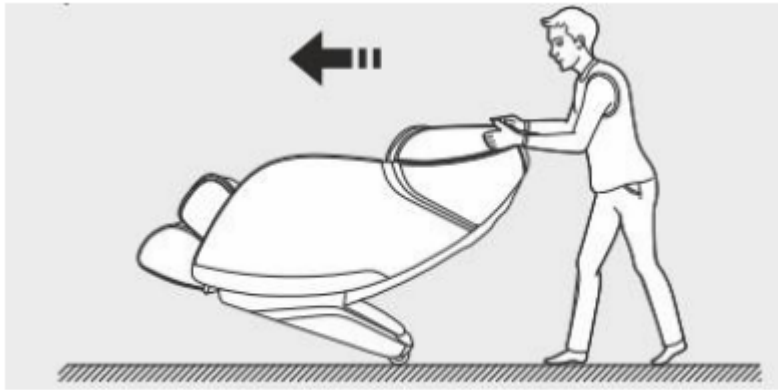

Helyszín és tárolás

Ezt a masszázsfotelt kizárólag száraz, jól edzett beltéri használatra tervezték. Nedves vagy vizes helyeken, például szaunákban, úszómedencékben stb. és kültéri területeken, például erkélyeken való használat vagy tárolás. teraszok, kertek, garázsok stb. nem tartoznak ide. Ezeken a helyeken az ott általában uralkodó magas páratartalom és alacsony hőmérséklet miatt elektronikai hibák, korrózió léphet fel. Az ilyen jellegű sérülésekre nem vonatkozik a garancia. Válasszon száraz, vízszintes és jól temperált helyet a masszázsfotel állásához vagy tárolásához. Ezenkívül a széket ne tegye ki tartósan közvetlen napfénynek, mert ellenkező esetben elszíneződhet és megsérülhet. Saját érdekében gondoskodjon a terület megfelelő szellőztetéséről használat közben, hogy biztosítsa az optimális oxigénellátást. Mielőtt hosszabb használaton kívüli idő után ismét használná a masszázsfotelt, győződjön meg arról, hogy minden rögzítőelem szilárdan rögzítve van és rögzítve van.

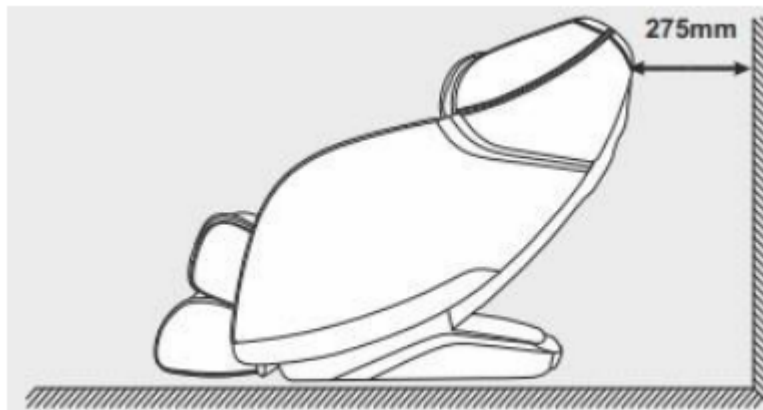

Az álló helyzetben lévő háttámla és a mögötte lévő bútorok vagy falak közötti távolságnak legalább 275 mm-nek kell lennie, ellenkező esetben a masszázsfotel, a falak vagy a bútorok megsérülhetnek a háttámla leengedésekor.

Termék részletek:

Modell: Masszázsszék MX12.0z

Névleges feszültség: 220-240 V

Frekvencia: ~ 50/60Hz

Névleges teljesítményfelvétel: 115 W

Zajszint: ≤ 55 dB

Biztonsági szint: 1. osztály

Felhasználási terület: Lakásterület - csak magánhasználatra

Biztonsági leállítás

A háttámla alatti lábtámasz nyomásérzékelőkkel van felszerelve. Ha nyomást gyakorolnak erre a huzatra a masszázsfotel használata közben, a szék automatikusan leállítja az összes funkciót. A csapattól elkerülhető a sérülések és károk, például gyermekek, háziállatok vagy olyan tárgyak, amelyek futnak, másznak, esnek stb. a hátlapon a masszázsfotel használata közben.

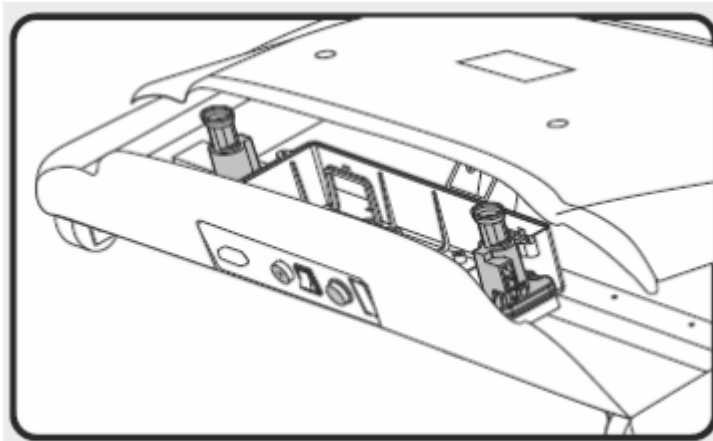

Ápolás, tisztítás és karbantartás

FIGYELEM: Tisztítás és/vagy javítás előtt a masszázsfotel teljesen le kell választani az elektromos hálózatról. Ez csak akkor érvényes, ha a hálózati kábel ki van húzva a konnektorból és a masszázsfotelből, ezért először húzza ki a hálózati csatlakozót a konnektorból, majd húzza ki a hálózati kábelt a masszázsfotelből. A hálózati kábelt csak az összes munka befejezése és a készülék tökéletes állapotba helyezése után szabad visszacsatlakoztatni a masszázsfotelhez és a hálózathoz. Ne végezzen korábbi javításokat szakemberrel való konzultáció nélkül.

Tisztítás: Rendszeresen tisztítsa meg a masszázsfotel. Használjon nedves ruhát és szappant. Soha ne használjon oldószereket. Rendszeresen porszívózza fel a széket nagyon alacsony szívóerővel és textílfeltét segítségével. Törölje le a távirányítót egy száraz ruhával – ne használjon folyadékot. A rendszeres tisztítás jelentősen hozzájárul a masszázsfotel karbantartásához és élettartamához.

A testi izzadság vagy más folyadékok által okozott károkra a garancia semmi esetre sem vonatkozik. Ügyeljen arra, hogy a masszázs során ne kerüljön folyadék a masszázsfotelbe vagy a távirányítóba.

Rögzítőanyag ellenőrzése: Legalább havonta egyszer ellenőrizze a rögzítőanyagot - ellenőrizze a csavarok meghúzotttságát a lábtámasz és a masszázsfotel csatlakozásán. Szükség esetén húzza meg őket újra.

Ártalmatlanítás. Európai irányelv az elektromos és elektronikus berendezésekről szóló törvény szerinti ártalmatlanításról: Semmilyen körülmények között ne dobja a készüléket a normál háztartási hulladék közé. A fogyasztókat törvény kötelezi arra, hogy a régi berendezéseket a háztartási hulladéktól elkülönítve dobják ki. A készüléket csak önkormányzati vagy felhatalmazott hulladékkezelő cégen keresztül ártalmatlanítsa. Ebben az esetben

a régi készülék ártalmatlanítása ingyenes. Ez az egyetlen módja annak, hogy régi készülékét gondosan ártalmatlanítsa, hogy elkerülje a környezetre gyakorolt negatív hatásokat. Kérjük, tartsa be a jelenleg hatályos szabályzatot. Ha kétségei vannak, kérdezze meg a városi hivatalt vagy az önkormányzati hivatalt a helyes és környezetbarát ártalmatlanítási lehetőségekről.

Elemek / újratölthető elemek (ha vannak a készülékben): az Elemrendelet értelmében Ön, mint végfelhasználó jogilag köteles az összes használt elemet és akkumulátort visszaküldeni. A normál háztartási szemétbe helyezését törvény tiltja. A legtöbb akkumulátoron már van egy szimbólum, amely emlékezteti Önt erre a szabályozásra. Ez a szimbólum általában az akkumulátorban található nehézfémeket jelzi. Ezek a nehézfémek környezetbarát ártalmatlanítást igényelnek, ezért a törvény minden fogyasztót köteles leadni az elemeket és akkumulátorokat a város megfelelő

gyűjtőhelyére. Ezért minden fogyasztónak törvényi kötelezettsége van, hogy az elemeket és az újratölthető elemeket a városának megfelelő gyűjtőhelyére vagy a kereskedőnél leadja. Ha kétségei vannak, kérje városának vagy önkormányzatának megfelelő és környezetbarát ártalmatlanítását

Összeállítás

Lépésről lépésre vonatkozó utasítások a kartámasz rögzítéséhez

Összeszereléskor hagyja a széket fekvő helyzetben. Beszerelés előtt ellenőrizze, hogy az összes levegőtömlő és kábel sértetlen-e. Az egyik oldalon eggyel több levegőtömlő van, mint a másikon, ez így van. Az összeszerelés nagyon egyszerű, amint azt a következő lépésekben látni fogja. A kartámasz két imbuszcsavarral van rögzítve.

Egy második személy nagyon hasznos az összeszerelés során.

- 1) Vezesse a kábeleket a szék belsejéből az acélvázon keresztül kifelé (1. ábra).
- 2) Most csatlakoztassa a megfelelő kábeleket/tömlőket a kartámasztól a szék kábeleikhez/tömlőikhez (2. ábra).
- 3) Csatlakoztassa szorosan a levegőtömlőket a csatlakozóhoz. Mielőtt/miközben a kartámaszt a kívánt helyzetbe mozdítaná, tolja a kábeleket/tömlőket a lehető leghátrább a székbe (3. és 4. ábra).

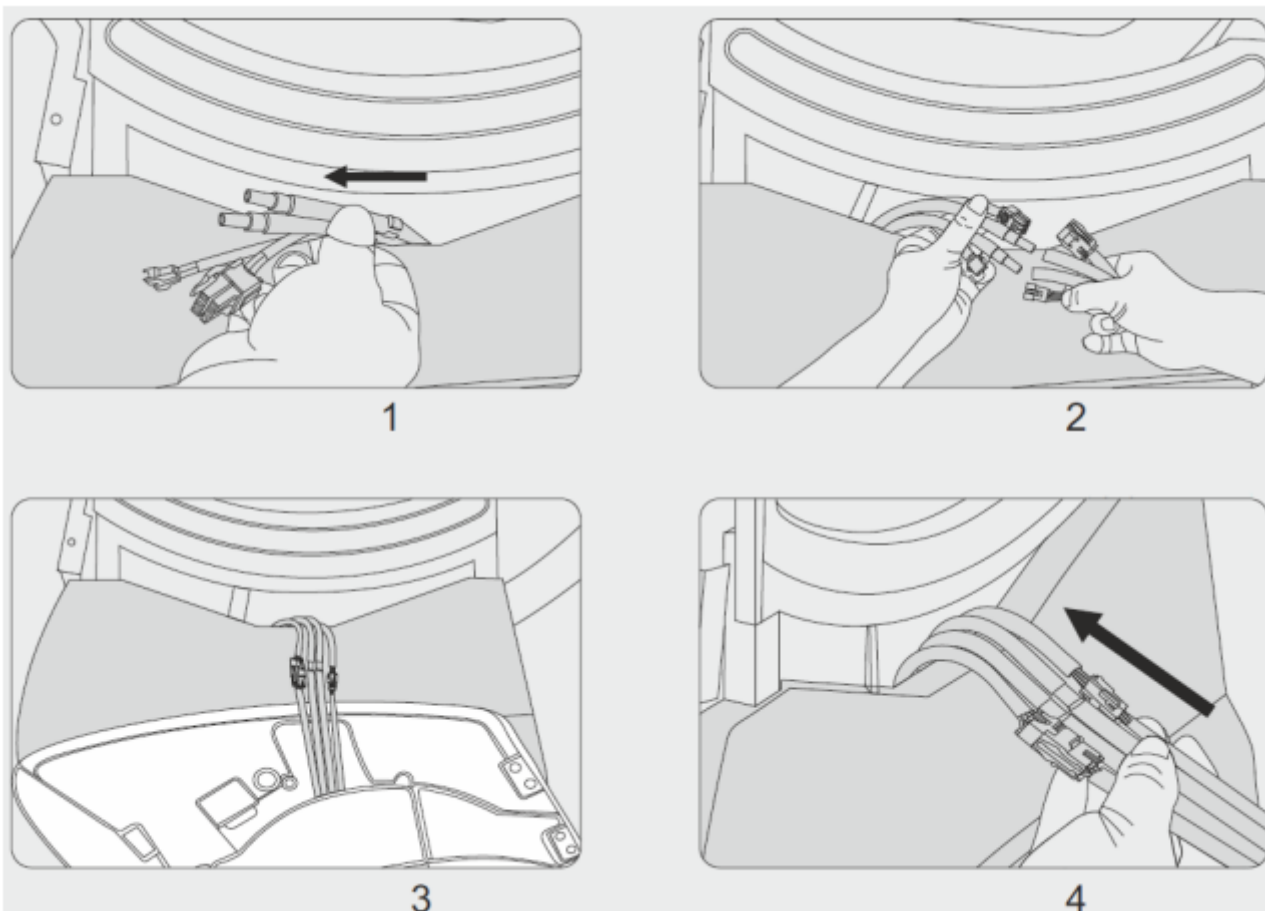

4) Az 5. ábra segítségével határozza meg a háttámla tengelyét és az ehhez a tengelyhez tartozó furatot a masszázsfotel fővázán.

5) Most illessze be a háttámla tengelyét a masszázsfotel aljzatába (6. ábra). Ha a háttámla nem pattan be azonnal a helyére, akkor előlről a lapos kezével kicsit "finoman" megütögetheti.

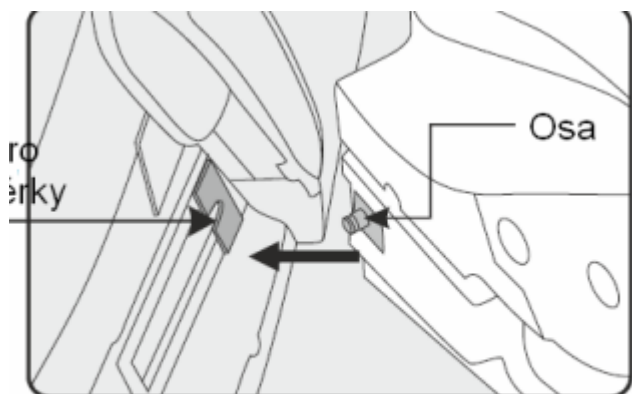

5

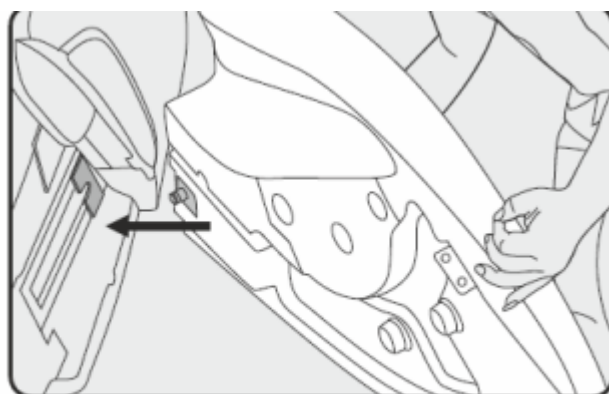

6

6) A háttámla hátsó tengelyének behelyezése után helyezze a háttámla elülső részén lévő kampót a lyukba, amely erre a célra a masszázsfotel fővázára kerül (7. ábra).

7) Nyomja le a háttámlát, amíg a megfelelő helyzetbe nem kerül. Ezután nyomja meg a háttámla elejét, amíg a horog be nem kattant. (8. ábra)

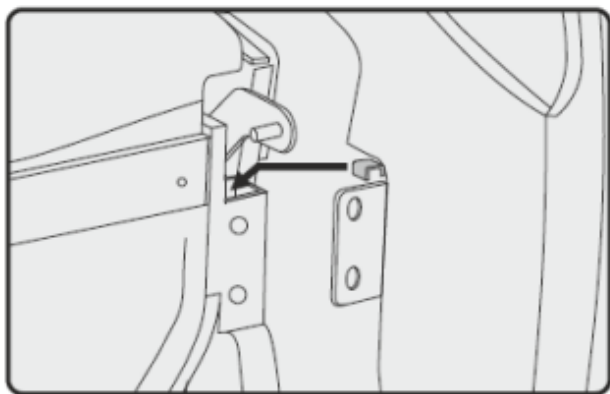

7

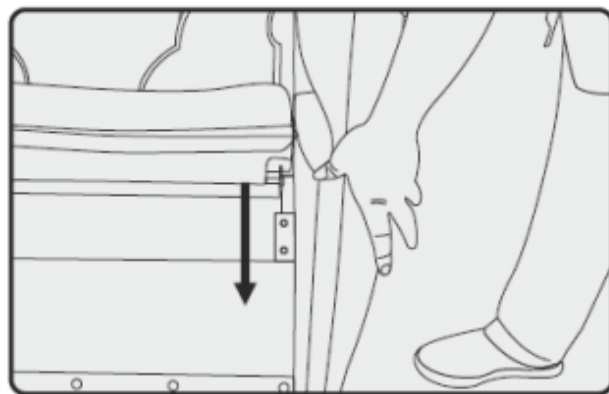

8

8) Nyissa ki a burkolat cipzárját, és rögzítse a Phillips csavart a megfelelő csavarhúzóval (9. ábra).

9) Igazítsa az elülső tartókonzolt úgy, hogy a megfelelő fúrt furat fölé kerüljön, és rögzítse a csillagcsavarral (10. ábra).

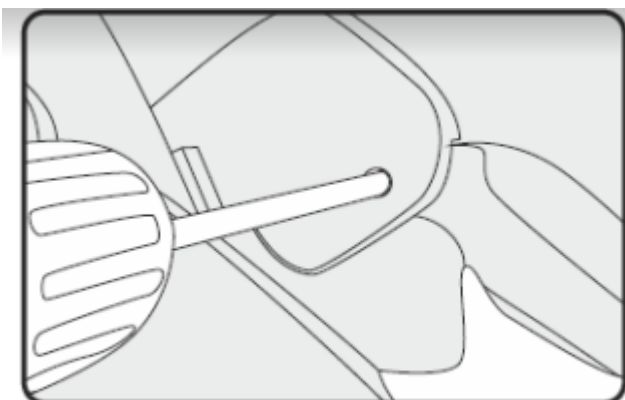

9

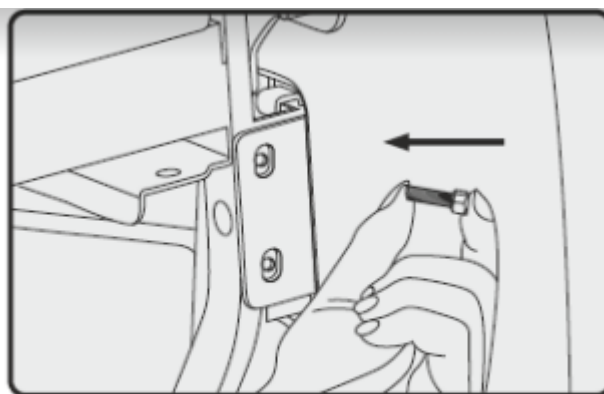

10

Lépésről lépésre vonatkozó utasítások a lábtartó rögzítéséhez

1) Először távolítsa el a két sasszeget a szék jobb és bal oldalán lévő rögzítőcsavarokból. Most állítsa egy vonalba a lyukakat, hogy könnyedén vissza tudja tolni a csapokat (1. ábra).

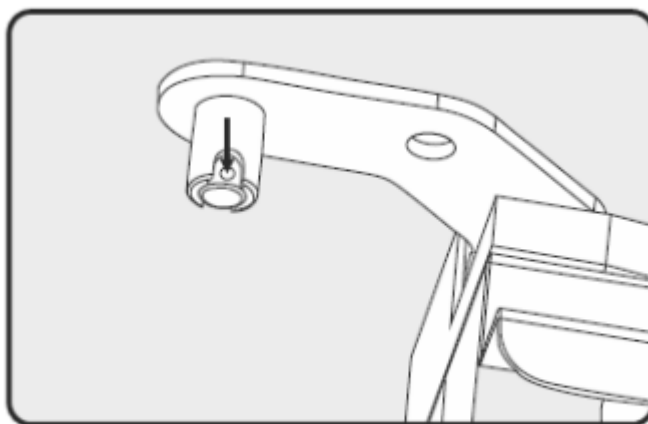

1

2) A lábegység elhelyezkedése eltérő. Először helyezze az egyik helyet a csavar fölé a széken, majd a másikat a másik oldalra. Mérsékelt erő alkalmazására lehet szükség.

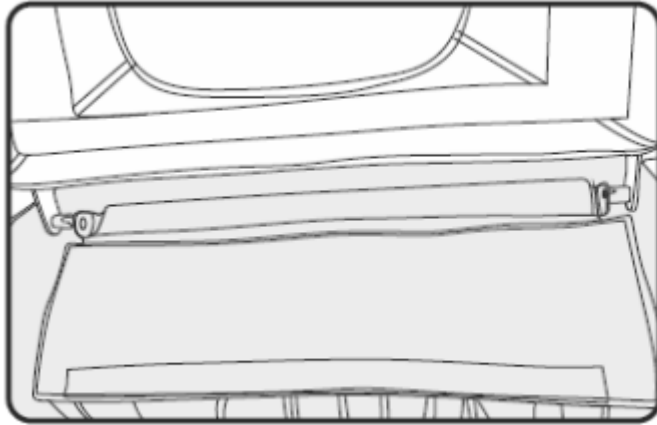

2

3) Utolsó lépésben helyezze vissza a sasszegeket, hajtsa le az ülést és rögzítse a lábész tépőzárját a szék ülőfelületére.

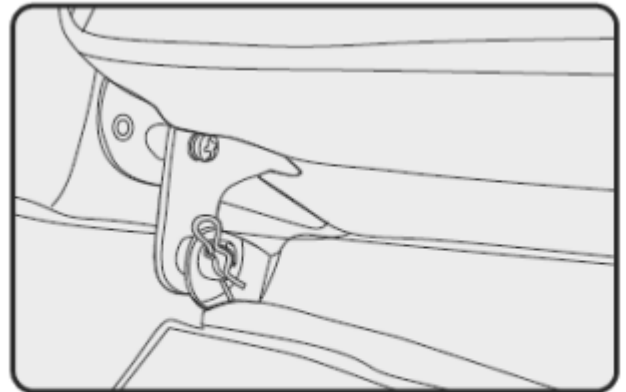
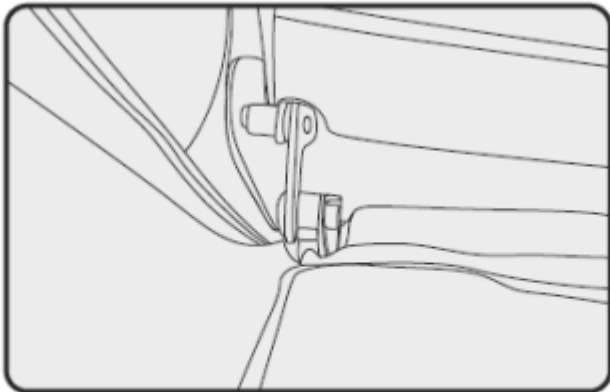

3

Alkatrész lista

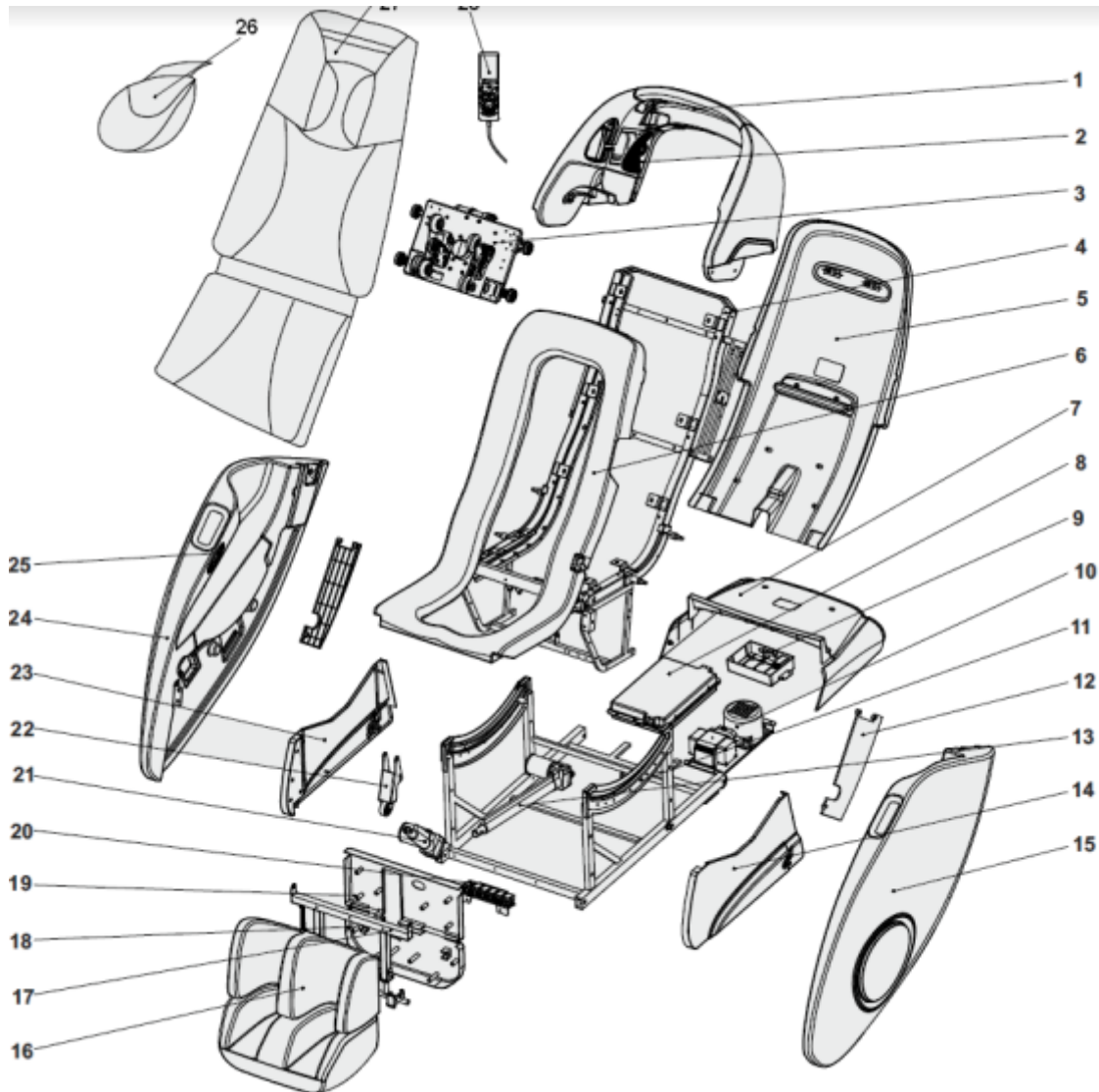

Alkatrész száma:

1. kapszula komponensek
2. fedél összeszerelés
3. robot alkatrészek
4. sín alkatrészek
5. hátlap
6. a billenő keret elemei
7. hátlap alkatrészek
8. meghajtóház alkatrészek
9. kapcsolódoboz alkatrészek

10. légszivattyú transzformátor alkatrészek
11. alkatrészek
12. oldalsó borító
13. elektromos háttámla henger
14. jobb oldali borító
15. háttámla
16. a lábegység részei
17. vádli mechanizmus
18. alsó lemez lábak
19. alsó lemez lábakszelepek
20. szelepek
21. elektromos henger lábra
22. lábemelő mechanizmus
23. oldalsó burkolat részei
24. háttámla
25. gomb
26. párna fej alá
27. hátsó párna
28. távirányító.