

## **Maxxus Masszázsfofel MX 7.1**



### **Fontos biztonsági utasítások**

- Tartsa távol a gyerekeket a szék mozgó alkatrészeitől.
  - Csatlakoztassa a készüléket egy földelt aljzathoz.
  - Használat után és tisztítás előtt húzza ki a készüléket a konnektorból. Ezzel elkerülheti a sérülést vagy a készülék károsodását.
  - A széket csak a használati utasításban leírtak szerint használja.
  - Ne használjon más olyan alkatrészt vagy tartozékot, amelyet a szállítás nem tartalmaz.
  - Soha ne használja a készüléket a szabadban, erkélyen vagy teraszon.
  - A készülék használata előtt olvassa el a használati útmutatót.
  - Tilos minden olyan használati mód, amelyet a kézikönyv nem ír le.
    - Javasoljuk, hogy a készüléket ne használja masszázsonként 20 percnél tovább.
    - Ne használja a készüléket, ha:
      - a szék bőre törött vagy sérült
      - az egyik burkolat törött vagy sérült
      - a fűtési/szellőzőnyílás le van fedve vagy el van tömve
      - túlzott mennyiségű alkoholt fogyasztott, vagy rosszul érzi magát
  - Várjon legalább egy órát a nagy étkezés után, mielőtt használná a széket.
  - Ne aludjon a székben a masszázs alatt.
  - A sérülések elkerülése érdekében ne állítsa túl erősen a masszázsfunkciókat.
- Szerelési hely

Ne használja a készüléket:

- magas hőmérsékletű és/vagy páratartalmú helyiségekben
- miközben a helyiség hőmérséklete gyorsan változik
- nagyon poros helyiségekben
- olyan helyeken, ahol nincs elég hely a szükséges szellőzéshez

Személyes ajánlás

Ha az alábbi egészségügyi állapotok vagy betegségek bármelyikében szenved, nem javasoljuk a készülék használatát:

- csontritkulás
- szívproblémák/betegségek
- pacemakert vagy egyéb elektronikus orvosi eszközt viselők
- láz
- nyílt sebek
- bőrbetegség
- terhesség vagy menstruáció alatt
- Ha kezelőorvosa „pihenést” írt fel, annak használatát nem javasoljuk.
  - 14 éven aluli gyermekek nem használhatják a széklet felügyelet nélkül.
- Nedves/izzadt test esetén ajánlatos először teljesen kiszáradni. Általános biztonsági utasítások
- A készülék első bekapcsolása előtt ellenőrizze a tápfeszültséget.
- Ne húzza ki a dugót nedves kézzel.
- Ügyeljen arra, hogy víz vagy más folyadék ne kerüljön a készülékbe.
- Ne sértse meg a kábeleket, és ne cserélje ki a termék áramköreit.
- Ne használjon nedves tárgyakat elektromos alkatrészek, például kapcsolók vagy csatlakozók tisztítására.
- A sérülések elkerülése érdekében áramszünet közben ne közelítse meg a készüléket.
- Ha bármilyen hiba lép fel, azonnal hagyja abba a készülék használatát.
- Ha rosszul érzi magát, hagyja abba a használatát.
- Ha a tápkábel sérült, húzza ki, és forduljon a szállítóhoz.
- A gyermekeket felügyelni kell a termék közelében.
- A készülék nem alkalmas csökkent fizikai, érzékszervi ill mentális képességek.

A készüléket nem szabad kevés tapasztalattal vagy tudással rendelkező személyek (pl. gyerekek) felügyelet nélkül használni.

### **Karbantartás és szerviz**

● A készülék karbantartását csak szakképzett személyzet végezheti. Ne szerelje szét és/vagy szervizelje a készüléket saját maga. Ez alól kivételt képeznek a szakember irányítása mellett végzett kisebb karbantartási/javítási munkák.

- Használat után ne felejtse el kikapcsolni a készüléket a hálózati kapcsolóval.

- Ne használja a készüléket, ha a csatlakozódugó meglazult.
- Ha hosszabb ideig nem használja a széket, húzza ki a kábeleket, és tárolja a széket száraz és pormentes helyen.
- Ne tegye ki a készüléket magas hőmérsékletnek vagy hosszú távú közvetlen napsugárzásnak.
- Ha a tápkábel megsérült, húzza ki a konnektorból, és lépjen kapcsolatba a forgalmazóval vagy más szakképzett technikussal a cseréhez.
- Tisztítsa meg a készüléket száraz ruhával. Soha ne használjon hígítót, benzint vagy alkoholt a tisztításhoz.
- A szék minden mechanikus alkatrésze úgy lett kialakítva, hogy ne igényeljen különleges karbantartást.
- Kerülje el, hogy éles tárgyak érintkezzenek a székkal.
- Ne húzza vagy tolja a széket egyenetlen talajon. Szállításkor mindig emelje fel a készüléket.
- Ne használja a készüléket folyamatos üzemben.

## Állítólagos meghibásodások

- Normális, hogy masszázsegységek elektronikus motorjai zümmögő hangot adnak működés közben.
- Ha a vezérlőegység nem működik, először ellenőrizze, hogy a dugó megfelelően van-e bedugva, és hogy a készülék be van-e kapcsolva a hálózati kapcsolóval.
- A beállított program befejezése után a készülék automatikusan kikapcsol.
- Ha a készülék túl sokáig működik, a hőmérséklet-védelmi rendszer automatikusan kikapcsolhatja a széket.
- Amikor a készülék automatikusan kikapcsol, körülbelül 30 perc elteltével újra használatra késznek kell lennie.

termékleírás



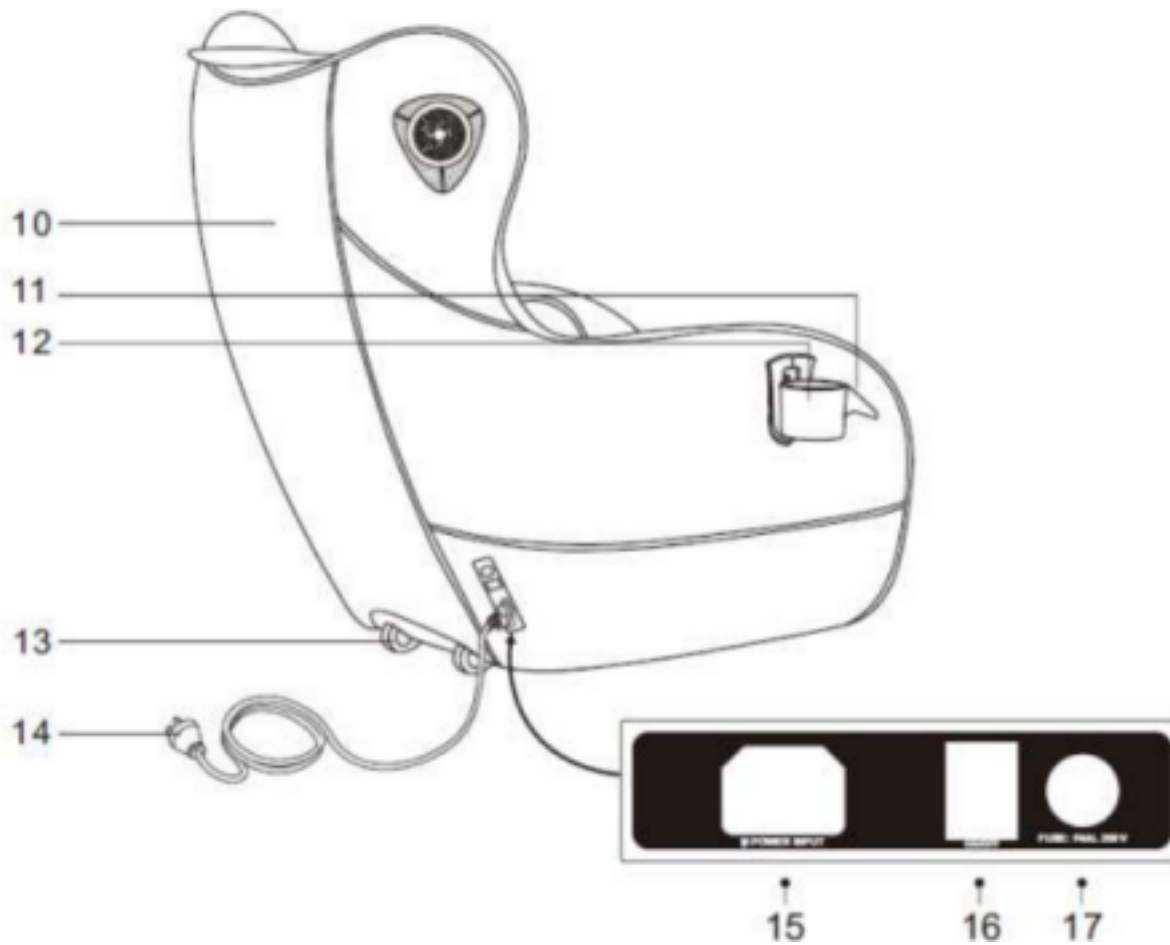

1. fejtámla
2. légsák
3. irányító állomás
4. USB töltőállomás
5. ülés
6. bérleti szerződések
7. bluetooth hangszóró
8. hátpárna
9. részmunkaidős
10. a szék támlája
11. italtartó
12. italtartó
13. hordozókerekek
14. tápkábel
15. tápcsatlakozás
16. hálózati kapcsoló
17. biztosíték

## Távirányító

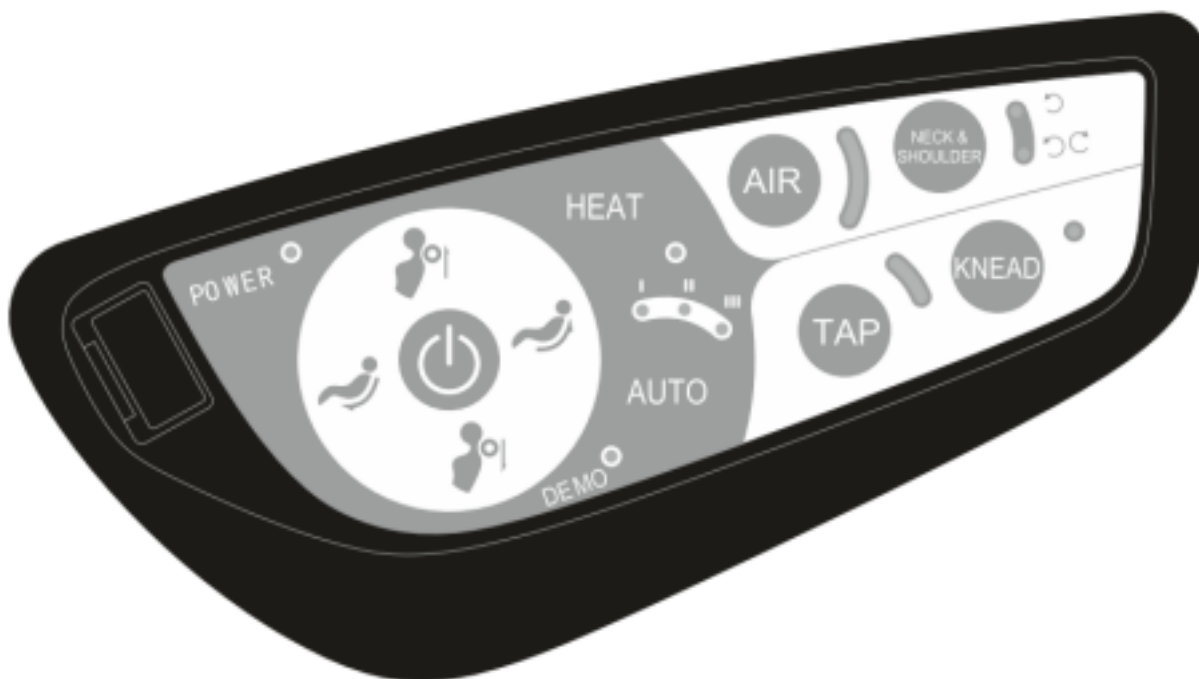

## Bekapcsolás

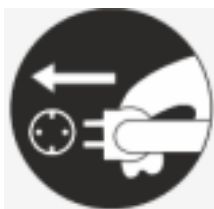

Csatlakoztassa a tápkábelt a székhez és az elektromos aljzathoz.



Kapcsolja be a masszázsfotelt a gombbal  
BE KI.

## A masszázs indítása

- Nyomja meg a piros gombot a masszázs elindításához.
- Az AUTO I program automatikusan elindul. Ezután választhat más



programokat.

### Masszázs mód - AUTO

Funkció	Gomb	Masszázs típus	Kijelző
automatikus masszázs		AUTO I: Teljes Test masszáz	AUTO I
		AUTO II: Nyak és hát masszáz.	AUTO II
		AUTO III: Fókuszban a derék, fenék és combok	AUTO III
		DEMO: Öt perces masszázsbeutató.	DEMO



### Masszázs mód - Manuális

Funkció	Gomb	Masszázs típus	Kijelző
Funkció		Nyomja meg ezt a gombot az indításhoz vagy hagyja abba a dagasztó masszázs.	KNEAD
		Nyomja meg ezt a gombot az indításhoz vagy abbahagyja a ütögetős masszázs	TAP
Beállítás masszázs pozíciók		A masszáz irányja felfelé halad	

		A masszázrs iránya lefelé halad	
--	---	---------------------------------	---

### Nyak és hát masszázrs

Funkció	Gomb	Masszázrs típus	Kijelző
Funkció		2 irányú és 1 irányú dagasztás masszázrs.	Neck & shoulder
Melegítés nyak és hát		Be- és kikapcsoló gomb fűtési funkció.	HEAT
Masszázrs pozíció beállítás		A masszázrs görgők felfelé mozognak	

Masszázrs pozíció beállítás		A masszázrs görgők lefelé mozognak	
-----------------------------	---	------------------------------------	---



## A fenék nyomásos masszázsa

Gomb	Leírás	Masszázs típus	Kijelző
Levegő nyomás		Nyomólevegős masszázs a fenék területén a 3 intenzitási fokozatok: könnyű, közepes, intenzív.	AIR

### Bluetooth hangszórók használata

1. Kapcsolja be a masszázsfotelt az ON/OFF gombbal.
2. Kapcsolja be a Bluetooth-eszközök keresését okostelefonján vagy táblagépén.
3. Amint az „IMCM-0066”\* eszköz megjelenik a kijelzőn, hozza létre a kapcsolatot
4. Írja be a „0000” vagy „1234” jelszót, és erősítse meg.
5. Most már lejátszhat zenét okostelefonjáról vagy táblagépéről.

Megjegyzés: Az eszköz neve a típustól függően változhat; mindig az "IMCM"-et mutatja, de a szám változhat. PÉLDÁUL. "-0061.

### Az italtartó felszerelése

A szék kicsomagolása és felállítása után az alábbiak szerint járjon el:

1. ábra: Határozza meg azt a helyzetet, amelyben az italtartó rögzítve van.
2. ábra: Helyezze be az italtartót a tartóba.
3. ábra: Rögzítse az italtartót a mellékelt csavarokkal.
4. ábra: Ellenőrizze, hogy a pohártartó szilárdan a helyén van-e.

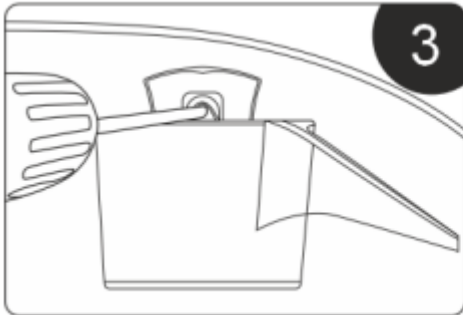
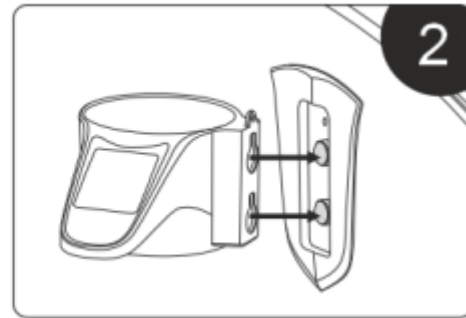

Ha a masszázs túl intenzívnek tűnik, csökkentheti annak intenzitását egy további masszírozással párna.

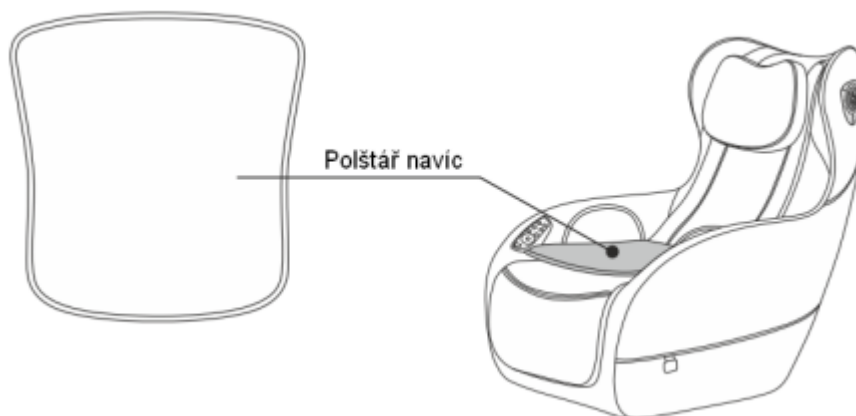

### **A masszázsfofel elhelyezkedése**

Vegye figyelembe a jelen kézikönyvben a telepítés helyére vonatkozó figyelmeztetéseket. Ügyeljen arra, hogy a széket ne tegye közvetlenül olyan felületre, mint a laminált vagy parketta. Ilyenben

ilyen esetekben helyezzen szőnyeget vagy védőszőnyeget a szék alá, hogy elkerülje a padló nyomását.

## **A masszázsfotel szállítása**

A szék mozgatása előtt ne felejtse el kihúzni a hálózati csatlakozót!

Ha el akarja mozgatni a széket, először győződjön meg arról, hogy minden kábel és tömlő nincs a padlótól, és nem lehet átgázolni. Most döntse hátra a széket a háttámlánál fogva, amíg a szék súlypontja közvetlenül a szállítókerekek fölé kerül. Most már kényelmesen mozgathatja a széket.

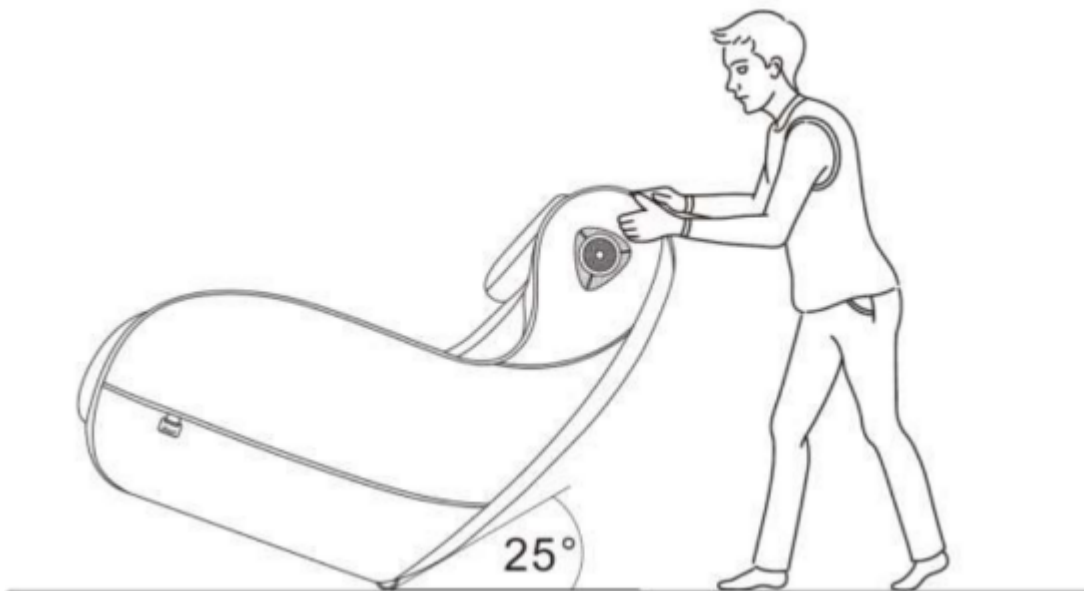

## **Összetevők listája**

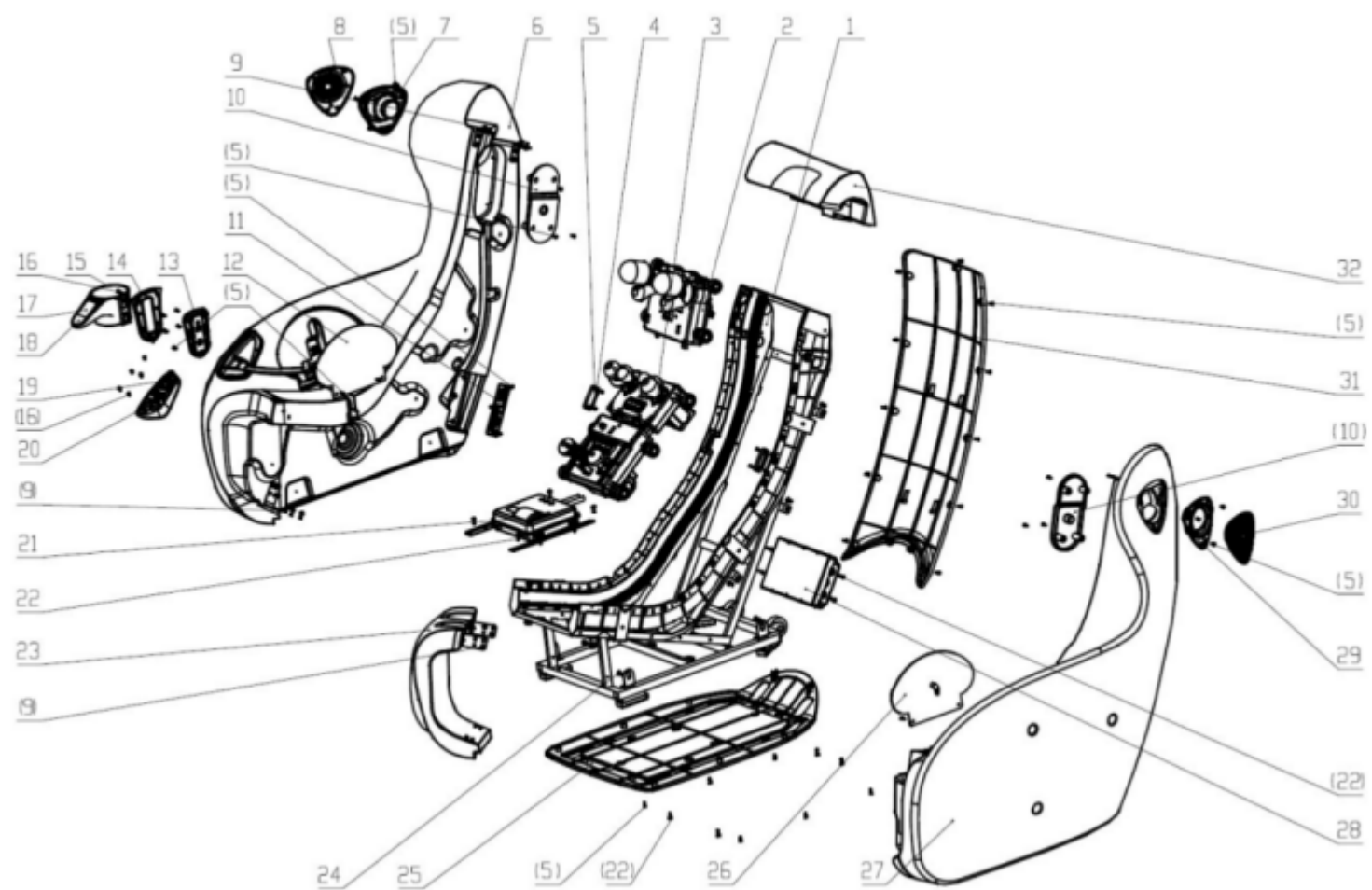

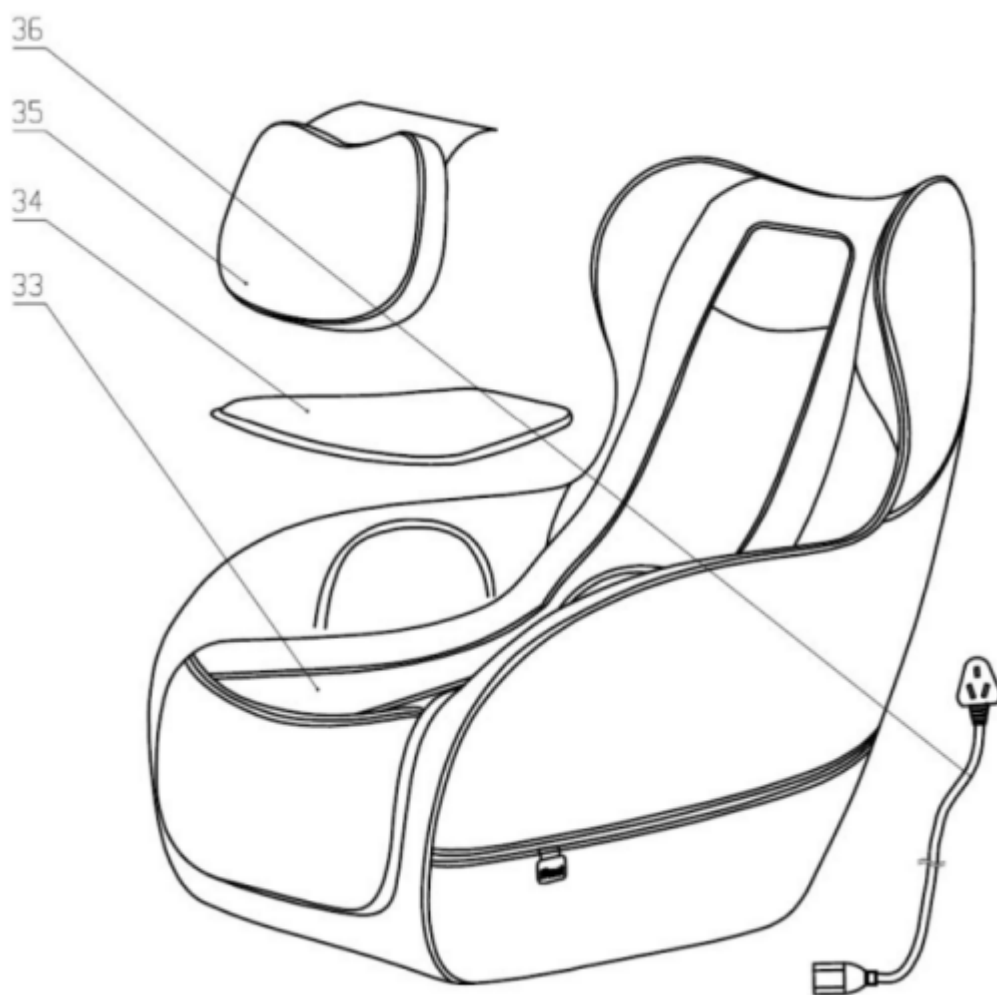

Összetevő száma	Név/Használat
1	Keret alkatrészek
2	Nyak és hát
3	Ikermotor
4	Műanyag sín fogantyú
5	Laposfejű csavar
6	Jobb kartámasz szerelvény
7	Hangszóró belső burkolat - bal oldali alkatrész
8	A hangszóró burkolata bal oldalon
9	Phillips süllyesztett fejű csavarok
10	Hangszóró burkolat
11	Kapcsoló alkatrészek

12	Fenék légpárna
12	Italtartó
14	Pohártartó tartókeret kárpitozás
15	Italtartó
16	Laposfejű csavar
17	QR-kóddal ellátott matrica
18	Matrica italtartóra
19	A kézi kezelőpanel összetevői
20	Kézi vezérlőpult matrica
21	Légszivattyú lengéscsillapító alkatrészek
22	Phillips fejű csavarok
23	Elülső sín alkatrészek
24	Phillips fejű csavarok
25	Alváz
26	Fenék légzsák
27	Bal kartámasz alkatrészek
28	Tápház alkatrészek
29	Bal hangszóró belső burkolat
30	A hangszóró burkolata bal oldalon
31	Hátlap
32	Felső sín
33	Bőr tok alkatrészek
34	Üléselemek
35	Fejtámasz
36	Tápkábel